

LGB = wissel

schema en tekst door **Jan Lourens**

Onze LGB-baan loopt door de grote zaal naar de zaal van de analoge M-baan en passeert daarbij tweemaal de tussengang, hier is de start en finish. De ontwerper en bouwer van dit gigantisch werk is onze Bert Pas, ook baancommissaris van de Z-baan maar tegelijk enthousiast fan van LGB. Let wel, deze LGB baan loopt op twee meter boven de vloer. Daarboven worden de achtergronddecoraties aangebracht, ook helemaal verzorgd en gemaakt door Bert. In de tussengang bij de start en finish is een inhaalspoor gemaakt zodat de trein uit kan wijken. Eerst werd er met één treinstel gereden, maar al snel kwam de vraag om er twee treinen te laten rijden. Je kon dit natuurlijk met een bloksysteem doen, maar daar werd gezien de afstanden en de bereikbaarheid niet voor gekozen.

Toen kwam ik, Jan Lourens, baancommissaris van de N-baan, in beeld. Mij werd gevraagd om een andere manier te bedenken om telkens één treinstel de ronde te laten maken en dat bij de passage het tweede treinstel automatisch zijn ronde gaat maken. Om dit op deze manier te automatiseren heb ik gebruik gemaakt van RCCD contacten. Deze contacten zitten bij start en finish en zijn aangesloten op drie stuks relais. Eén bistabiel relais voor de keuze start baan A of B en twee monostabiele relais voor de wissels. Deze relais zijn 12 DC.



Nu is de vraag gekomen het stoppen en starten vloeiend te laten verlopen. Dit zou mogelijk moeten zijn met een oponthoudschakeling. Daar ben ik nu aan begonnen. Deze oponthoudschakelaar laat de modeltrein bij de start/finish automatisch afremmen. De trein staat dan voor een bepaalde tijd stil en trekt dan langzaam op. Echter heb ik hier een verschil gemaakt. Wanneer de trein de passage binnenkomt remt hij af tot hij stilstaat, maar net voor dit punt zit er een RC die de trein in de andere baan laat optrekken en die vervolgt zijn weg. Deze methode moet ik nog inregelen. Zie op de pagina hiernaast het schema zoals ik het heb bedacht.

Bron: **Het Zijspoor** - clubblad van Modelbouwvereniging Arnhem e.o.

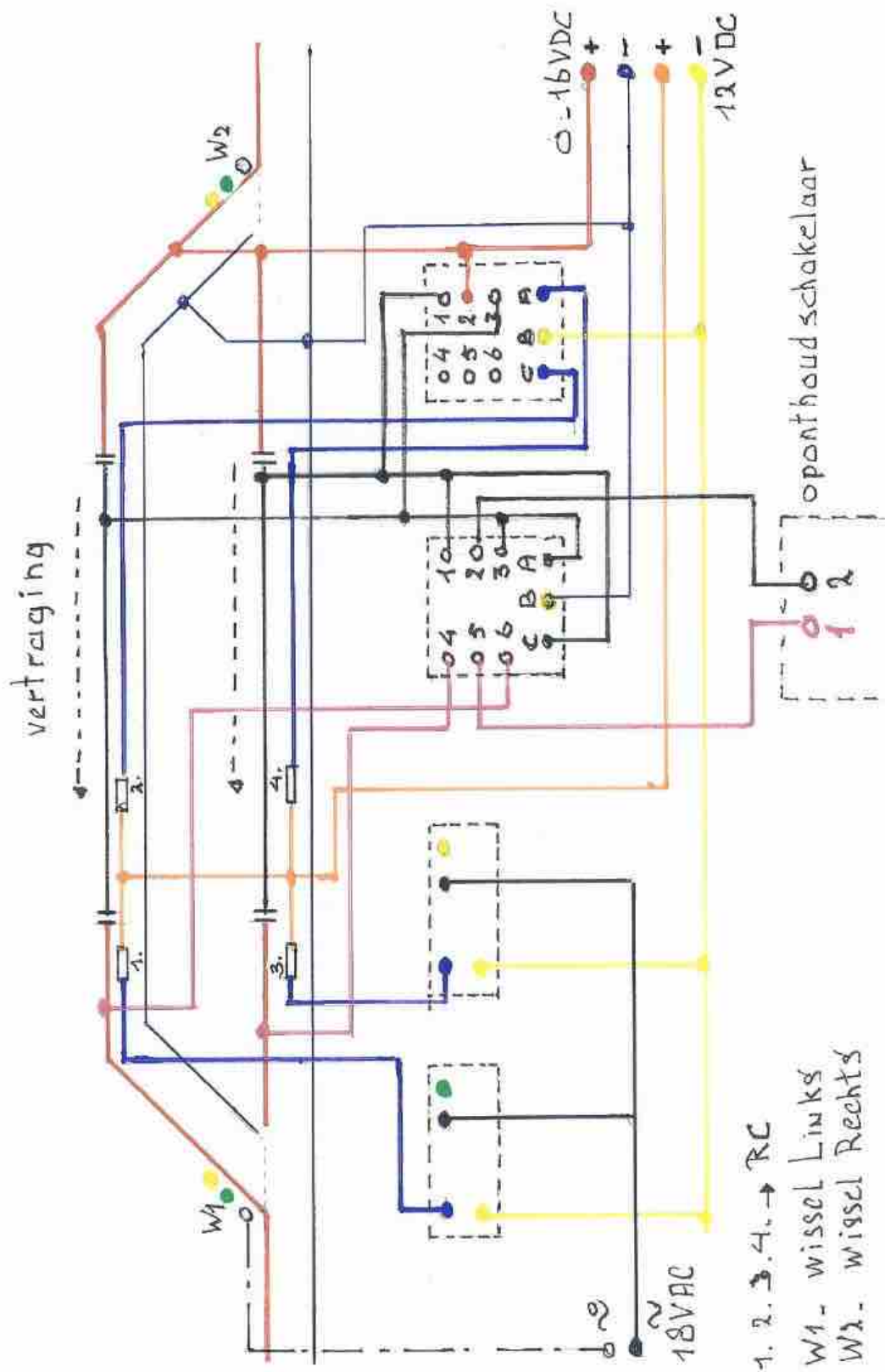

Ideetje van de redactie: vóórdát trein 2 in beweging komt klinkt een fluitsignaal: het teken van vertrek. Dan kan de kop van dit verhaal 'De LGB-wissel' zomaar 'De LGB-whistle' worden.